

Bomba Centrífuga de Imersão

ESPECIFICAÇÕES TÉCNICAS

MODÉLO	DADOS DA BOMBA		DIMENSÕES					Pêso (Kg)	MOTOR (60Hz - IP 55)			
	V máx (L/min)	P máx (Kg/cm ²)	" M "	" P "	" H "	"AD"	"F"		Pot. (HP)	Corrente (A)		
								220V		380V	440V	
SS - 05/15	85	1,3	125	150	245	115	115	8,0	0,5	1,7	1,0	0,9
SS - 05/20				200				8,8				
SS - 05/25				250				9,6				
SS - 05/30				300				10,4				
SS - 07/20	92	2,5	140	195	265	121	115	8,7	0,75	2,4	1,4	1,2
SS - 07/25				245				9,5				
SS - 07/30				295				10,3				

SS-05 Rotor Simples - SS-07 Rotor Duplo - Corpo e Rotores em Alumínio - Garantia: 1 Ano contra defeitos de fabricação

DIMENSIONAL

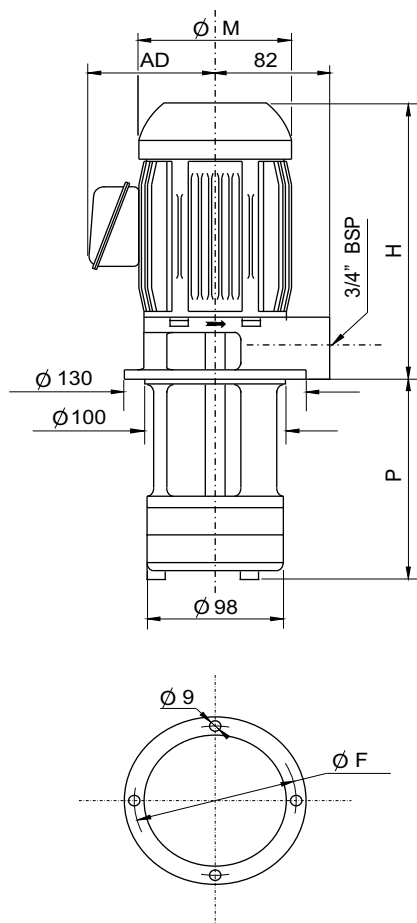

CURVA DE DESEMPENHO

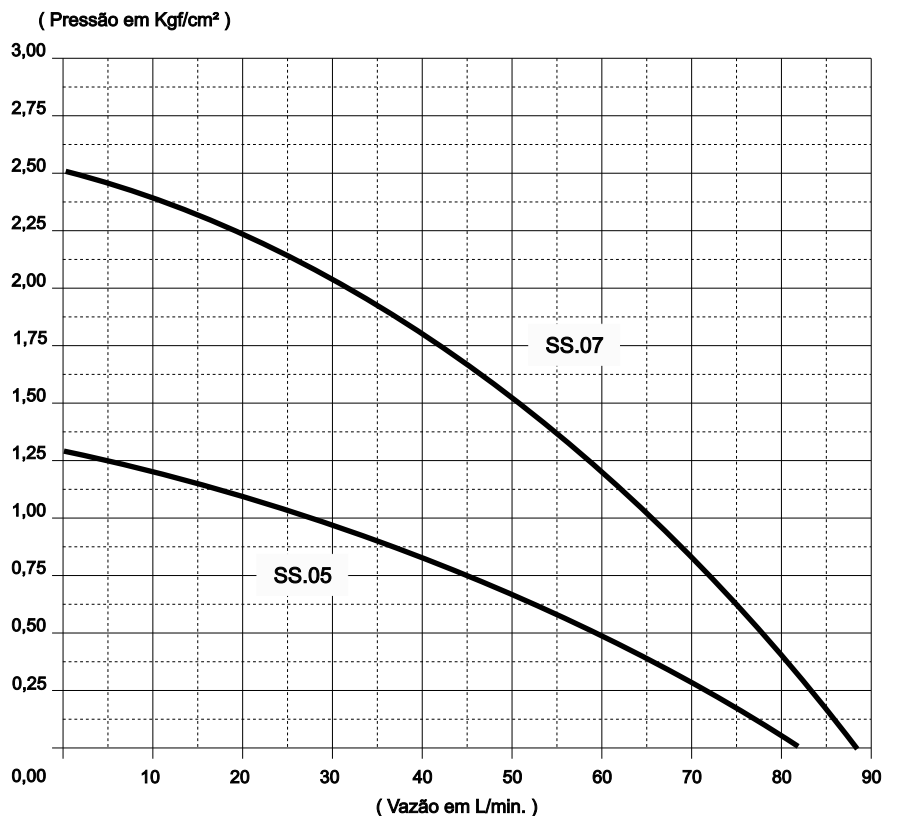

(LEVANTAMENTO DA CURVA REALIZADO COM ÁGUA)